

製品仕様図

HAS-U 5.8 HDG (溶融亜鉛めっき)

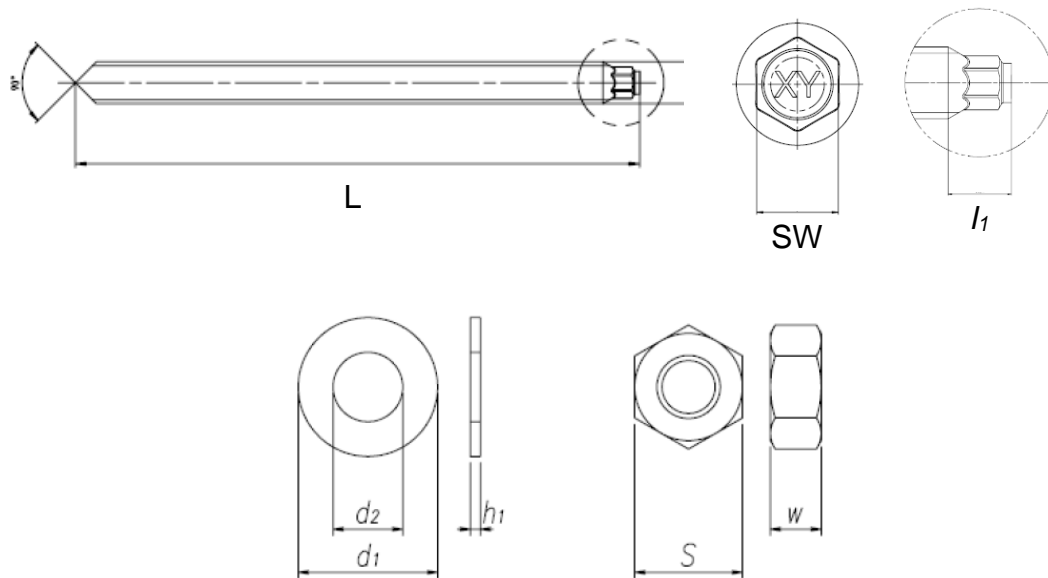

ロッド本体

[単位: mm]

品名	全長 L	六角二面幅 SW	ヘッド長さ l_1	ヘッドマーク
HAS-U 5.8 HDG M8 x 80	80	5	5	5
HAS-U 5.8 HDG M8 x 110	110	5	5	5
HAS-U 5.8 HDG M8 x 150	150	5	5	5
HAS-U 5.8 HDG M10 x 95	95	6	7	5
HAS-U 5.8 HDG M10 x 115	115	6	7	5
HAS-U 5.8 HDG M10 x 130	130	6	7	5
HAS-U 5.8 HDG M10 x 170	170	6	7	5
HAS-U 5.8 HDG M10 x 190	190	6	7	5
HAS-U 5.8 HDG M12 x 110	110	8	8	5F
HAS-U 5.8 HDG M12 x 120	120	8	8	5G
HAS-U 5.8 HDG M12 x 160	160	8	8	5J
HAS-U 5.8 HDG M12 x 180	180	8	8	5L
HAS-U 5.8 HDG M12 x 200	200	8	8	5M
HAS-U 5.8 HDG M12 x 220	220	8	8	5O
HAS-U 5.8 HDG M12 x 260	260	8	8	5R

2021年7月

製品の改良や新たな試験により、製品の仕様、データなどは予告なく変更されることがあります。



品名	全長 L	六角二面幅 SW	ヘッド長さ l_1	ヘッドマーク
HAS-U 5.8 HDG M12 x 300	300	8	8	5S
HAS-U 5.8 HDG M16 x 150	150	10	10	5I
HAS-U 5.8 HDG M16 x 160	160	10	10	5J
HAS-U 5.8 HDG M16 x 165	165	10	10	5J
HAS-U 5.8 HDG M16 x 180	180	10	10	5L
HAS-U 5.8 HDG M16 x 190	190	10	10	5L
HAS-U 5.8 HDG M16 x 200	200	10	10	5M
HAS-U 5.8 HDG M16 x 220	220	10	10	5O
HAS-U 5.8 HDG M16 x 260	260	10	10	5R
HAS-U 5.8 HDG M16 x 300	300	10	10	5S
HAS-U 5.8 HDG M16 x 350	350	10	10	5U
HAS-U 5.8 HDG M16 x 500	500	10	10	5AA
HAS-U 5.8 HDG M20 x 180	180	13	11	5L
HAS-U 5.8 HDG M20 x 240	240	13	11	5P
HAS-U 5.8 HDG M20 x 260	260	13	11	5R
HAS-U 5.8 HDG M20 x 300	300	13	11	5S
HAS-U 5.8 HDG M20 x 350	350	13	11	5U
HAS-U 5.8 HDG M20 x 400	400	13	11	5W
HAS-U 5.8 HDG M20 x 480	480	13	11	5Z
HAS-U 5.8 HDG M24 x 300	300	16	13	5S
HAS-U 5.8 HDG M24 x 450	450	16	13	5Y

ワッシャー、ナット

[単位: mm]

呼び	平ワッシャー DIN 125			六角ナット DIN 934	
	外径 d_1	内径 d_2	厚さ h_1	二面幅 S	厚さ W
M8	16	8.4	1.6	13	6.5
M10	20	10.5	2	17	8
M12	24	13	2.5	19	10
M16	30	17	3	24	13
M20	37	21	3	30	16
M24	44	25	4	36	19

2021年7月

製品の改良や新たな試験により、製品の仕様、データなどは予告なく変更されることがあります。