

製品仕様図 HDA-PR

1. 仕様図

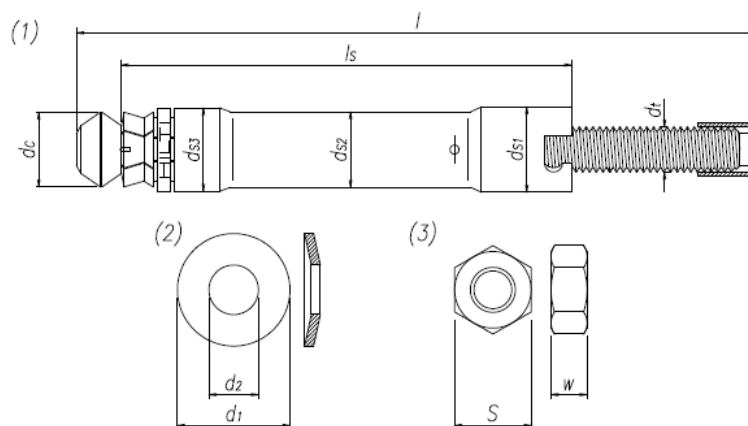

(1) アンカー本体

[単位: mm]

名称	全長 l	スリーブ長 l_s	本体径			先端部径 d_c	ねじ径 d_t
			d_{s1}	d_{s2}	d_{s3}		
HDA-PR M10 x 100/20	150	100	19	16.8	18.5	19.5	10
HDA-PR M12 x 125/30	190	125	21	18.8	20.5	21.4	12
HDA-PR M12 x 125/50	210	125	21	18.8	20.5	21.4	12
HDA-PR M16 x 190/40	275	190	29	26	29	29	16
HDA-PR M16 x 190/60	295	190	29	26	29	29	16

(2)~(3) ワッシャー・ナット

[単位: mm]

呼び	(2) スプリングワッシャー DIN 6796			(3) 六角ナット EN 4032-2000	
	外径 d_1	内径 d_2	厚さ	二面幅 s	厚さ w
M10	27	10.5	3	17	10
M12	32	12.5	4	19	12
M16	45	16.5	5	24	16

2. 材質

アンカーボルト : 切削加工ステンレス鋼 1.4401, 1.4404 or 1.4571
 スプリングワッシャー : ステンレス鋼
 六角ナット : ステンレス鋼 A4-80