

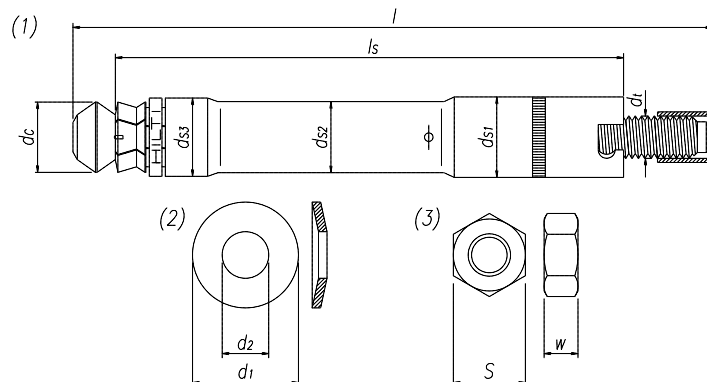

製品仕様図

HDA-T

1. 仕様図



(1)アンカー本体

[単位:mm]

名称	全長 l	スリーブ長 l_s	本体径			先端部径 d_c	ねじ径 d_i
			d_{s1}	d_{s2}	d_{s3}		
HDA-T20-M10 X 100/20	150.0	120.0	19.0	16.8	18.5	19.5	10.0
HDA-T22-M12 X 125/30	190.0	155.0	21.0	18.8	20.5	21.4	12.0
HDA-T22-M12 X 125/50	210.0	175.0	21.0	18.8	20.5	21.4	12.0
HDA-T30-M16 X 190/40	275.0	230.0	29.0	26.0	29.0	29.0	16.0
HDA-T30-M16 X 190/60	295.0	250.0	29.0	26.0	29.0	29.0	16.0

(2)~(3) ワッシャー・ナット

[単位:mm]

呼び	(2) スプリングワッシャー DIN 6796		(3) 六角ナット EN 4032 - 2000	
	外径 d_1	内径 d_2	二面幅 s	厚さ w
M10	27.0	10.5	16.0	8.4
M12	32.0	12.5	18.0	10.8
M16	45.0	15.5	24.0	14.8

2. 材質

アンカーボルト	: 強度区分8.8 (ISO 898-1)
スプリングワッシャー	: C60 (DIN 6796)
六角ナット	: 強度区分8 (EN24033)

2007.06

日本ヒルティ株式会社

〒224-8550 横浜市都筑区茅ヶ崎南 2-6-20

T 0120-66-1159 I F 0120-23-2953

www.hilti.co.jp