

## 製品仕様図

### HIT-HY150MAX

#### 1. 仕様図



ミキシングノズル部

本体部(フォイルパック)

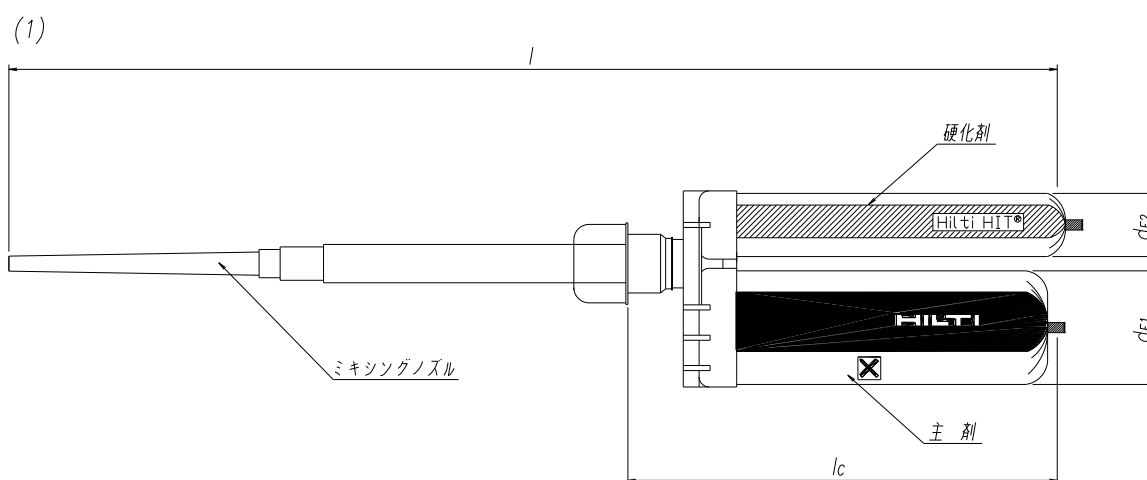

(1)本体・ミキシングノズル

[単位:mm]

| 名称                | 全長<br>$l$ | 本体部長さ<br>$l_c$ | 主剤部 外径<br>$d_m$ | 硬化剤部 外径<br>$d_s$ |
|-------------------|-----------|----------------|-----------------|------------------|
| HIT-HY150MAX 330  | 430.0     | 170.0          | 45.0            | 25.0             |
| HIT-HY150MAX 500  | 480.0     | 220.0          | 45.0            | 25.0             |
| HIT-HY150MAX 1400 | 470.0     | 210.0          | 85.0            | 50.0             |

#### 2. 樹脂

|      | 主な樹脂成分      | 容量(ml)           |                  |                    |
|------|-------------|------------------|------------------|--------------------|
|      |             | 330ml<br>フォイルパック | 500ml<br>フォイルパック | 1,400ml<br>フォイルパック |
| ・主剤  | ウレタンメタクリル樹脂 | 248.0            | 375.0            | 1050.0             |
| ・硬化剤 | 過酸化ジベンゾイル   | 82.0             | 125.0            | 350.0              |
|      | 合計樹脂容量      | 330.0            | 500.0            | 1,400.0            |