

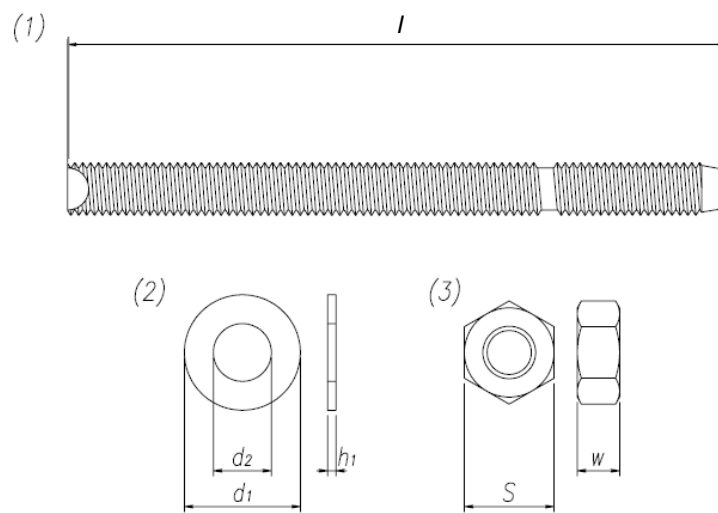

## 製品仕様図

### ボルト HAS-E-R

#### 1. 仕様図



#### (1) 本体

[単位:mm]

名称	全長 $l$
ボルト HAS-E-R M10 x 90/21 (ステンレス)	130.0
ボルト HAS-E-R M12 x 110/28 (ステンレス)	160.0
ボルト HAS-E-R M16 x 125/38 (ステンレス)	190.0
ボルト HAS-E-R M20 x 170/48 (ステンレス)	240.0

#### (2)~(3) ワッシャー・ナット

[単位:mm]

呼び	(2) 平ワッシャー DIN 125-1			(3) 六角ナット DIN 934	
	外径 $d_1$	内径 $d_2$	厚さ $h_1$	二面幅 $s$	厚さ $w$
M10	20.0	10.5	2.0	17.0	8.0
M12	24.0	13.0	2.5	19.0	10.0
M16	30.0	17.0	3.0	24.0	13.0
M20	37.0	21.0	3.0	30.0	16.0

#### 2. 材質

本体	:	X5CrNiMo17-12-2 + C700 (DIN EN 10088-3)
平ワッシャー	:	DIN 267-11
ナット	:	A4-70 (EN 20898-2)