

ME ファスナー 製品情報

製品名: X-DHS 3/8" MX

1. 製品外観、仕様図

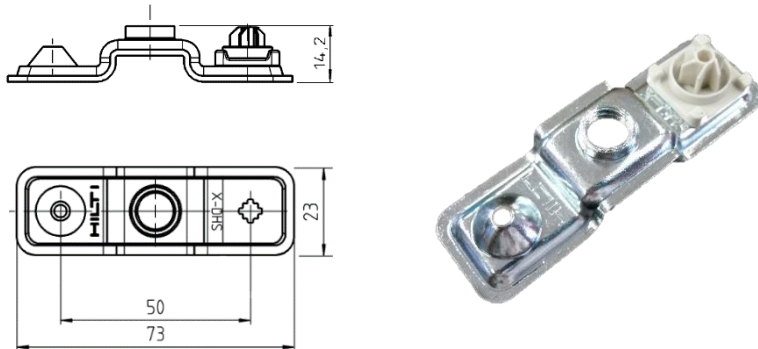

2. ファスナー詳細

材質	本体: 炭素鋼、プラスチックワッシャー部: ポリアミド
寸法	73 mm x 23 mm x 14.2 mm
対応ネジ径	3/8"

3. アプリケーション要件

推奨本体	BX 3-ME、GX 120-ME	
推奨ピン(BX 3-ME使用時)	コンクリート: X-P 24 B3 MX	鋼材: X-P 17 B3 MX
推奨ピン(GX 120-ME使用時)	コンクリート: X-GHP 24 MX	鋼材: X-GHP 18 MX
許容安全荷重(*1)(*2)	コンクリート: 0.2 kN	鋼材: 0.8 kN

(*1) ピン 2 本を正しく打鋅した場合。

(*2) 許容安全荷重の条件

- コンクリートに対しては 5 ヶ所以上の留め付けを行ってください。
- ファスナーの両側を確実に留め付け、目視または手での引っ張りで確認できる失敗打鋅はすべてやり直してください。
- 機器設置には使用できません。

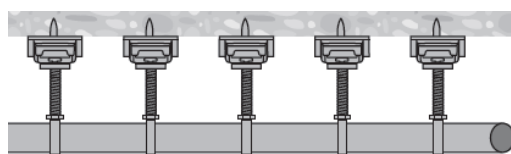

≥ 5 x X-DHS

