

HILTI

DX 460

Operating instructions

en

Mode d'emploi

fr

Gebruiksaanwijzing

nl

Brugsanvisning

da

Käyttöohje

fi

Bruksanvisning

no

Bruksanvisning

sv

Инструкция по эксплуатации

ru

Kasutusjuhend

et

Lietošanas instrukcija

lv

Naudojimo instrukcija

lt



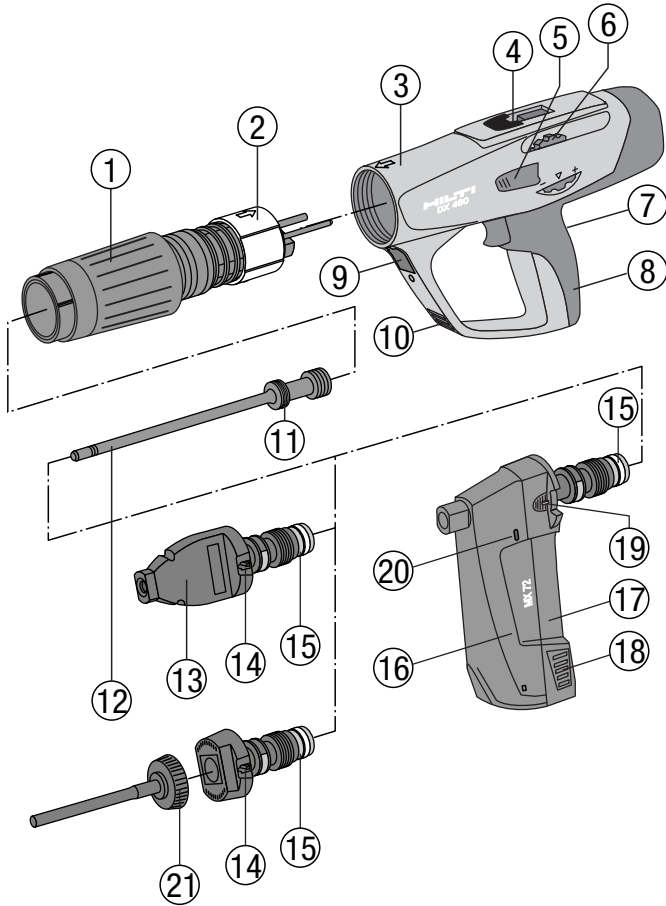

6.2

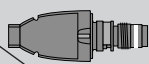

	X-MX 72 ¹⁾	X-460-F8	X-460-F8N15	X-460-F8N10	X-460-F8CW	X-460-F8S12	X-460-F8SS	X-460-F10	X-460-F10SS	X-460-F1E-L
X-U	S/W	S/W	S/W	S/W	S					
X-C	S/W	S/W	S/W	S/W	S					
X-S	S	S	S	S	S					
X-CT	S/W	S/W	S/W	S/W						
X-CR		S	S	S						
X-CP / X-CF		S								
DS								10		
X-FS / X-SW	S/W	S/W								
X-IE / XI-FV										IE
X-HS / X-HS-W	S	S	S	S	S					
X-CC	S	S	S	S	S					
X-CW					S					
X-(D)FB / X-EMTC	S	S	S	S	S					
X-ECH / X-EKB	S	S			S					
X-M6 / W6 ... P8		S					S			
X-M8 / W8 ... P8							S			
X-M10 / W10 ... P10								10	10	
X-DNH, DKH ²⁾		S								
X-M6H, X-M8H ²⁾		K								

S = X-460-P8
W = X-460-P8W
10 = X-460-P10
IE = X-460-PIE-L
K = X-460-PKwik

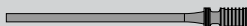

- en** ¹⁾ MX collated nail required
²⁾ Predrilling required for DX-Kwik fasteners
- fr** ¹⁾ pour clous en bande MX
²⁾ Pré-perçage requis pour éléments de fixation DX-Kwik
- nl** ¹⁾ MX gebandeerde nagels noodzakelijk
²⁾ Voorboren benodigd voor DX-Kwik plunjer
- da** ¹⁾ MX-klassificerede søm kræves
²⁾ Forboring kræves ved DX-Kwik-bolte
- fi** ¹⁾ Tarvitaan MX-naula
²⁾ DX Kwik -kiinnikkeille tarvitaan esiporaus
- no** ¹⁾ MX-klassifisert spiker kreves
²⁾ Forboring nødvendig for DX-Kwik-fester

- sv** ¹⁾ MX-anpassad spik krävs
²⁾ Förborring krävs för DX Kwik-infästningar
- ru** ¹⁾ треб. магазинированный гвоздь MX
²⁾ для крепежных элементов DX-Kwik требуется засверливание
- et** ¹⁾ Nõutav MX taadeldud naelte kasutamise
²⁾ DX-Kwik-kinnituselementide puhul on tuleb auke teha puurida
- lv** ¹⁾ MX naglām magazinās
²⁾ iepriekšēja ieburbšana nepieciešama stiprinājuma elementiem DX-Kwik
- it** ¹⁾ j'juostą sudėtoms MX vinims
²⁾ pirminis pagręžimas būtinas DX-Kwik tvirtinimo elementams

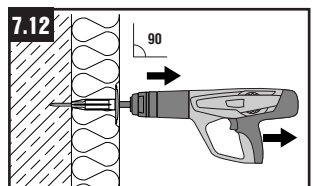
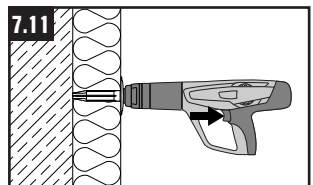
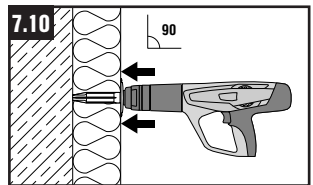
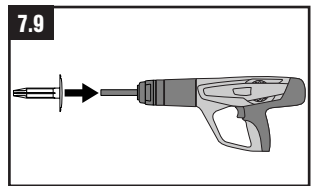
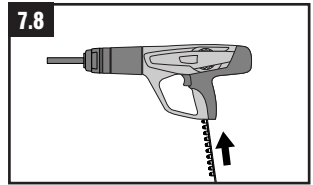
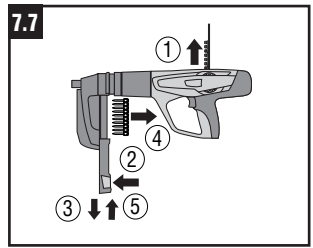
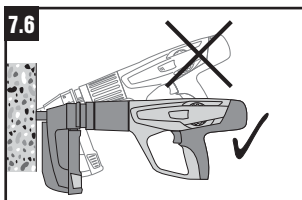
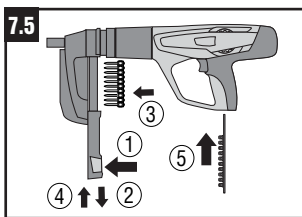
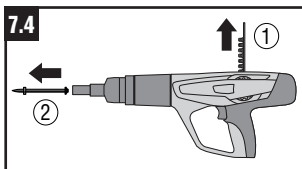
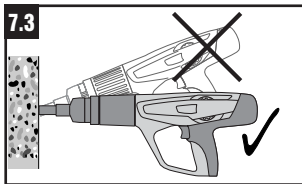
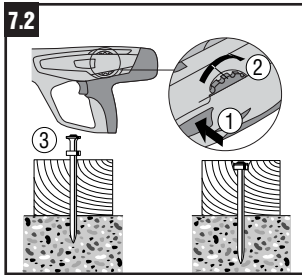
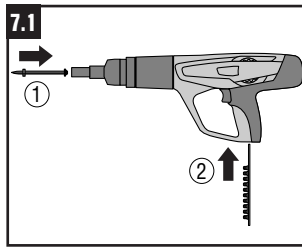
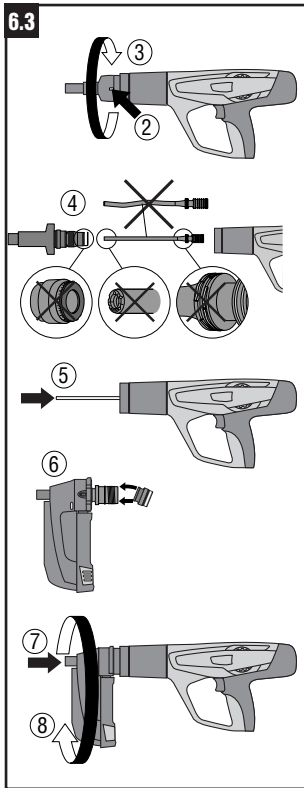
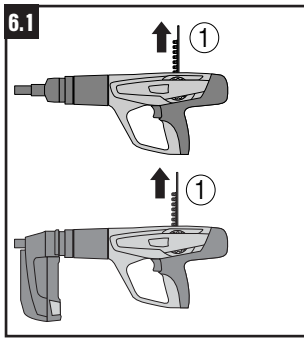

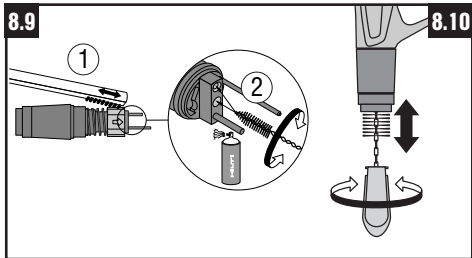
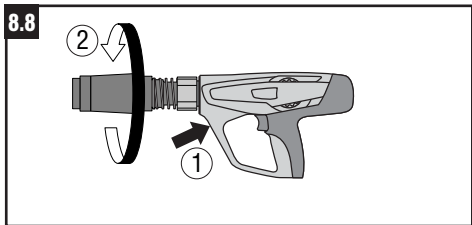
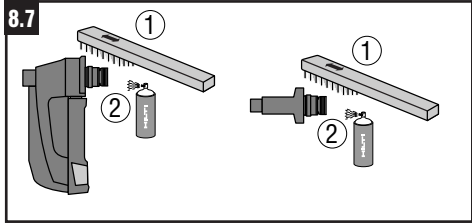
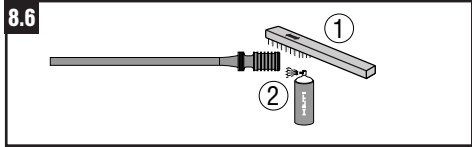
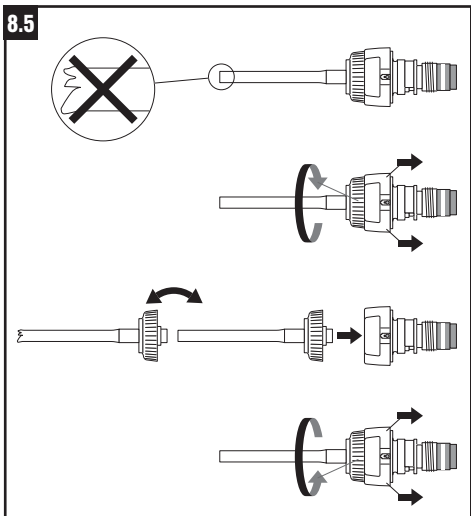
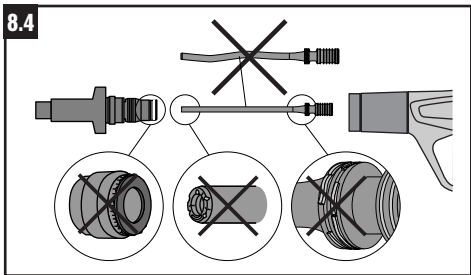
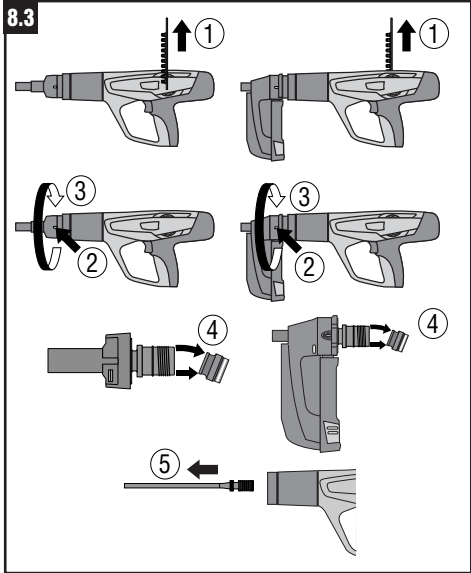

8.10

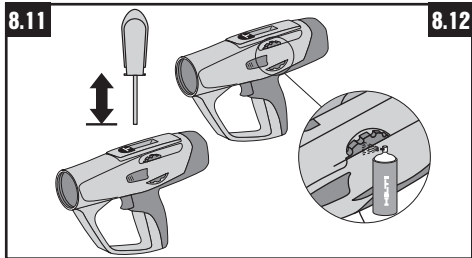

8.12

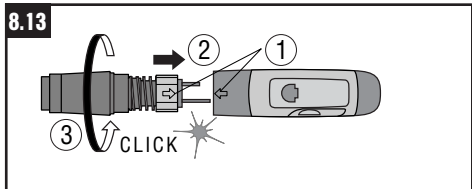

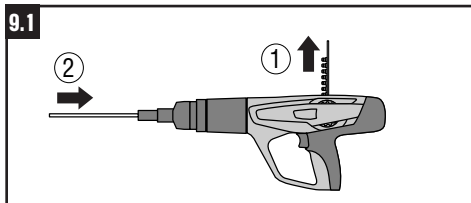
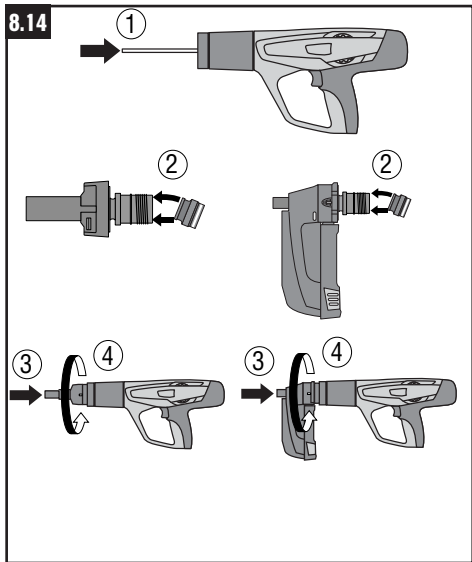

Montāžas iekārta DX 460

Pirms iekārtas ekspluatācijas uzsākšanas obligāti izlasiet lietošanas instrukciju.

Vienmēr uzglabājiet instrukciju kopā ar iekārtu.

Pārliecinieties, ka instrukcija atrodas kopā ar iekārtu, ja tā tiek nodota citai personai.

Iekārtas daļas 1

- ① Virzuļa atvilkšanas vadotne
- ② Vadotnes patrona
- ③ Korpuss
- ④ Kasetnes kanāls
- ⑤ Jaudas regulatora atbloķētājs
- ⑥ Jaudas regulators
- ⑦ Mēlīte
- ⑧ Rokturis
- ⑨ Virzuļa atvilkšanas vadotnes atbloķētājs
- ⑩ Ventilācijas atveres
- ⑪ Virzuļa gredzeni
- ⑫ Virzulis *
- ⑬ Stiprinājuma elementu vadotne *
- ⑭ Stiprinājuma elementu vadotnes atbloķētājs
- ⑮ Buferis *
- ⑯ Magazīna *
- ⑰ Magazīnas vāciņš
- ⑱ Magazīnas vāciņa atbloķētājs
- ⑲ Magazīnas atbloķētājs
- ⑳ Uzlādes statusa indikācija
- ㉑ Maināma stiprinājuma elementu vadotnes caurule *

* Šīs daļas drīkst nomainīt iekārtas lietotājs.

Saturs	Lappuse
1. Drošība	159
2. Vispārīgi norādījumi	161
3. Apraksts	161
4. Elementi, aprīkojums un piederumi	162
5. Tehniskie parametri	164
6. Ekspluatācijas uzsākšana	164
7. Lietošana	165
8. Apkope un uzturēšana	167
9. Traucējumu diagnostika	169
10. Utilizācija	174
11. Ražotāja garantija DX iekārtām	174
12. EK atbilstības deklarācija (oriģināls)	175
13. CIP marķējums	175
14. Lietotāja veselība un drošība	176

1. Drošība

1.1. Drošības pamatinformācija

Papildus atsevišķās šīs lietošanas instrukcijas nodaļās ietvertajiem norādījumiem par drošības tehniku vienmēr stingri jāievēro šeit aprakstītie noteikumi.

1.2. Izmantojiet tikai Hilti kasetnes vai līdzvērtīgas kvalitātes kasetnes

Ja Hilti instrumentos izmanto nekvalitatīvas kasetnes, var izveidoties nesadegušā pulvera nosēdumi, kas var uzsprāgt un izraisīt smagas traumas instrumenta lietotājam un instrumenta tuvumā esošām personām. Kasetnēm jāatbilst šādām minimālajām prasībām:

a) Piegādātājam jāapstiprina, ka tās ir sekmīgi pārbaudītas saskaņā ar ES standartu EN 16264

NORĀDĪJUMS:

- Visas Hilti kasetnes, kas paredzētas montāžas iekārtām, ir veiksmīgi izturējušas testus atbilstīgi standartam EN 16264.
- Standartā EN 16264 aprakstīto pārbaudu ietvaros tiek testētas sistēmas, ko veido specifiskas kasetņu un iekārtu kombinācijas, un šīs pārbaudes veic sertifikācijas institūcijas. Iekārtas apzīmējums, sertifikācijas institūcijas nosaukums un sistēmas testa numurs ir uzdrūkāti uz kasetnes iepakojuma.

vai arī

b) Tām ir piešķirts CE atbilstības marķējums (no 2013. gada jūlija obligāta prasība ES)

Iepakojuma paraugu skatiet tīmekļa vietnē:
www.hilti.com/dx-cartridges

1.3. Paredzētajam mērķim atbilstošs lietojums

Iekārta ir paredzēta profesionālai lietošanai un izmantojama naglu, tapu un kombinēto elementu iedzišanai betonā, tēraudā un kalķa smilšakmenī, veicot pamata darbus un papilddarbus būvēs.



1.4. Neatbilstīga lietošana

- Aizliegts veikt nesankcionētas manipulācijas vai iekārtas izmaiņas.
- Iekārtu nedrīkst lietot sprādzienbīstamā vai ugunsnedrošā vidē, izņemot gadījumus, kad tā ir īpaši paredzēta šādam nolūkam.
- Lai izvairītos no traumām, lietojiet tikai oriģinālos Hilti stiprinājuma elementus, kasetnes, piederumus un rezerves daļas vai līdzvērtīgas kvalitātes izstrādājumus.
- Ievērojiet visus lietošanas instrukcijas norādījumus

par iekārtas lietošanu, apkopi un uzturēšanu.

- Nevērsiet iekārtu pret sevi vai citiem cilvēkiem.
- Nespiediet iekārtu pret roku vai kādu citu ķermeņa daļu.
- Nemēģiniet iedzīt naglas pārāk cietās vai trauslās virsmās, piemēram, stiklā, marmorā, plastmasā, bronžā, misiņā, varā, klintsakmeņos, izolācijas materiālos, dobajos ķieģeļos, māla ķieģeļos, plānā skārdā (< 4 mm), čugunā un gāzbetonā.

1.5. Tehniskā progresa līmenis

- Iekārta ir konstruēta un izgatavota atbilstīgi aktuāla-jam tehnikas attīstības līmenim.
- Iekārta un tās aprīkojums var radīt bīstamību, ja to uzreiz nepietiekami apmācītam personālam, lieto nepa-reizi vai neatbilstīgi paredzētajam mērķim.



1.6. Pareiza darba vietas iekārtošana

- Rūpējieties par labu apgaismojumu.
- Lietojiet iekārtu tikai labi vēdināmās vietās.
- Iekārtu drīkst vadīt tikai manuālā veidā.
- Izvairoties no nestabilām un neērtām pozām. Ieņemiet stabilu stāju un vienmēr saglabājiet līdzsvara stāvokli.
- Nodrošiniet, lai darba laikā tuvumā neatrastos nepie-derošas personas, jo īpaši bērni.
- Pirms naglu iedzišanas pārliecinieties, ka neviens cilvēks neatrodas aiz vai zem darba vietas.
- Gādājiet, lai rokturi būtu sausi un tīri, kā arī nebūtu nootraipīti ar eļļu un smērvielām.



1.7. Vispārīgi norādījumi par iekārtas radīto risku

- Iekārtu drīkst lietot tikai tad, ja tā ir nevainojamā stāvoklī, un tikai paredzētajam mērķim.
- Ja konkrētā darba ietvaros tas ir iespējams, lietojiet papildu atbalsta plāksni/drošības pārsegu.
- Kasetnes aizdedzes traucējumu gadījumā vienmēr jārikojas šādi:
 1. Iekārta 30 sekundes jātur pielikta pie darba virsmas, neizdarot spiedienu.
 2. Ja aizdedze joprojām nenostādā, atvīriet iekārtu no darba virsmas, vienlaikus pievēršot uzmanību tam, lai tā nebūtu pavērsta pret Jums vai kādu citu cilvēku.
 3. Ar roku pavelciet kasetnes aptverī par vienu pozīciju uz priekšu; izlietojiet atlikušās kasetnes pozīcijas; izņemiet izlietoto kasetni un utilizējiet to tā, lai būtu izslēgtas jebkādas atkārtotas vai neatļautas izman-tošanas iespējas.
- Ja 2–3 reizes iedzišana notiek bez dzirdama kaset-nes aizdedzes trokšņa un ievērojami samazinās sti-prinājuma elementu iedzišanas dziļums, jārikojas šādi:
 1. Nekavējoties jāpārtrauc darbs
 2. Iekārtas izlāde un demontāža (skat. 8.3. punktu).
 3. Jāpārbauda, vai pareizi ir izdarīta tapu vadotnes, vir-

zuļa elementu kombinācijas izvēle (skat. 6.2. punktu).

4. Jāpārbauda bufera, virzuļa un tapu vadotnes/magazī-nas nodilums un nepieciešamības gadījumā attiecīgā detaļa jānomaina (skat. 6.3. un 8.4. punktu; par X-IE – 8.5. punktu).

5. Jāveic iekārtas tīrīšana (skat. 8.5.–8.14. punktu).

6. Ja pēc augšminēto pasākumu veikšanas problēma saglabājas, iekārtas lietošana jāpārtrauc un iekārta jānodod Hilti servisa centrā pārbaudes un, ja nepie-ciešams, remonta veikšanai.

- Nemēģiniet izvilkēt kasetni no magazīnas vai iekār-tas ar spēku.
- Iekārtas darbināšanas laikā turiet rokas saliekta (nevis izstieptas).
- Neatstājiet uzlādētu iekārtu bez uzraudzības.
- Pirms tīrīšanas, apkopes un uzturēšanas darbiem, kā arī novietošanas uzglabāšanas vietā iekārta vienmēr jāizlādē.
- Nelietotās kasetnes un iekārtas jāuzglabā vietā, kas ir pasargāta no mitruma un pārmērīga karstuma. Iekār-tas pārvietošanai un uzglabāšanai jālieto koferis, ko ir iespējams nodrošināt pret nesankcionētu piekļuvi.



1.8. Termiskie riski

- Neuzsāciet iekārtas demontāžu, kamēr tā ir karsta.
- Nepārsniedziet ieteicamo maksimālo iedzišanas ātru-mu (stiprinājuma elementu skaitu stundā). Pretējā gadi-jumā iekārta var pārkarst.
- Ja kasetnes plastmasas lente sāk kust, iekārtai jāla-juj atdzist.

1.9. Prasības lietotājam

- Iekārta ir paredzēta profesionālai lietošanai.
- Iekārtu lietot, apkopt un uzturēt drīkst tikai sertificēts un apmācīts personāls. Personālam ir jābūt labi infor-mētam par iespējamiem riskiem, kas var rasties darba laikā.
- Darba laikā vienmēr jākoncentrējas. Vienmēr saglabā-jiet pārliecību par savu rīcību un nelietojiet iekārtu, ja ne-spējat koncentrēties. Sliktas pašsajūtas gadījumā darbs nekavējoties jāpārtrauc.

1.10. Individuālās aizsardzības aprīkojums



- Lietotājam un tuvumā esošajām personām iekārtas lietošanas laikā jālieto piemērotas aizsargbrilles, aizsargķivere un piemērots dzirdes aizsardzības aprīkojums.

2. Vispārīgi norādījumi

2.1. Brīdinošie norādījumi un to nozīme

BRĪDINĀJUMS

Brīdinājums par eventuāli bīstamu situāciju, kas var izraisīt smagas traumas vai pat nāvi.

UZMANĪBU

Brīdinājums par eventuāli bīstamu situāciju, kas var izraisīt vieglas traumas vai materiālos zaudējumus.

2.2. Piktogrammas

Brīdinājuma zīmes



Vispārīgs brīdinājums par bīstamību



Brīdinājums par karstu virsmu

Simboli



Pirms lietošanas jāizlasa instrukciju

Norādījuma zīmes



Lietojiet aizsargbrilles



Lietojiet aizsargķiveri



Lietojiet ausu aizsargus

1 Šie cipari norāda uz attiecīgajiem attēliem. Tekstu ilustrējošos attēlus Jūs atradīsiet uz instrukcijas atlokāmājam lapām. Lasot lietošanas instrukciju, turiet šīs lapas atvērtas.

Šīs lietošanas instrukcijas tekstā ar vārdu « iekārta » vienmēr jāsaprot montāžas iekārta DX460.

Uz iekārtas norādītie identifikācijas dati

Iekārtas tipu un sērijas numuru var atrast uz iekārtai piestiprinātās identifikācijas datu plāksnītes. Ierakstiet šos datus lietošanas instrukcijā un vienmēr norādiet tos, vērsoties pie Hilti pārstāvja vai servisa nodaļā.

Tips: DX460

Sērijas Nr.: _____

3. Apraksts

Šī iekārta ir paredzēta profesionālai lietošanai – naglu, tapu un kombinēto stiprinājuma elementu iedzišanai betonā, tēraudā un kaļķa smilšakmenī.

Iekārta darbojas pēc virzuļa principa, tādēļ tā netiek klasificēta kā aprīkojums ar šaušanas funkcijām. Pateicoties virzuļa principam, tiek garantēta gan optimāla darba drošība, gan stiprinājuma izturība. Trieciena enerģiju nodrošina kasetnes ar izmēriem 6.8/11.

Virzuļa un kasetnes kustību automātiski izraisa gāzes spiediena paaugstināšanās. Tas ļauj veikt naglu un tapu nostiprināšanu ļoti ekonomiski. Bez tam iekārtu var aprīkot ar naglu magazīnu MX 72, kas būtiski palielina iekārtas darbības ātrumu un lietošanas komfortu.

Tāpat kā visām montāžas iekārtām ar pulvera piedziņu, kasetnes un stiprinājuma elementi veido nedalāmu tehnisku vienību. Tas nozīmē, ka nevainojamu stiprināšanas procesu un rezultātu ar šo iekārtu var nodrošināt tad, ja izmanto speciāli šai iekārtai ražotos Hilti stiprinājuma elementus un kasetnes vai līdzvērtīgas kvalitātes izstrādājumus. Tikai tad, ja ir izpildīts šis nosacījums, ir spēkā Hilti ieteikumi par stiprināšanas darbiem un iekārtas lietošanu.

Iekārtai ir piešķirša aizsardzība. Tā paredzēta gan iekārtas lietotāja, gan darba zonas drošībai.

Virzuļa princips

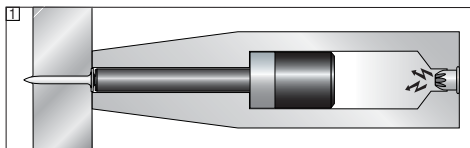

Piedziņas enerģija tiek pārnesta uz virzuli, kura paātrinājums iedzen naglu ar tās masu virsmā. Tā kā veseli 95 procenti kinētiskās enerģijas paliek virzulī, stiprinājuma elements tiek kontrolēti iedzīts virsmā ar ievērojami samazinātu ātrumu, kas ir mazāks nekā 100 m/s. Virzuļa apstrādināšana iekārtā vienlaikus pabeidz iedzišanas procesu, un līdz ar to pareizas lietošanas gadījumā risks izdzīt elementu cauri materiālam praktiski nepastāv.

Pateicoties tam, ka aizdedzes mehānisms ir piesaistīts piespiešanas gāijenam, iekārta **nevar iedarboties nokrišanas rezultātā** **2**. Tādēļ, ja iekārta nokrīt uz stingra pamata, aizdedze netiek iedarbināta – neatkarīgi no trieciena leņķa.

Mēlītes drošinātājs **3** neļauj iedarbināt iedzišanas funkciju tikai ar mēlītes nospiešanu, ja iekārta nav piespiesta virsmai. Tas nozīmē, ka iedzišanas funkciju var iedarbināt tikai tad, ja iekārta mēlītes nospiešanas laikā tiek stingri piespiesta virsmai.

Savukārt **piespiešanas drošinātājs** **4** neļauj aktivēt iedzišanas funkciju, ja nav nodrošināts

vismaz 50 N liels piespiešanas spēks, respektīvi, stiprinājuma elementa iedzišana var notikt tikai ar pilnībā piespiestu iekārtu.

Bez tam iekārta ir aprīkota arī ar **aktīvēšanas drošinātāju** [5]. Tas nozīmē, ka elementa iedzišana netiek aktivēta arī tad, ja ir nospiesta mēlīte un iekārta tiek piespiesta virsmai. Tātad, iedzišana ir aktivējama tikai tad, ja iekārta vispirms kārtīgi piespiež virsmai (1) un tikai pēc tam nospiež mēlīti (2).

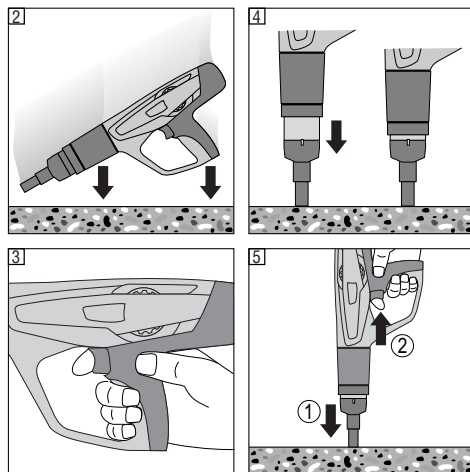

4. Elementi, aprīkojums un piederumi

Elementu programma

Apzīmējums pasūtīšanai	Pielietojums
X-U	Augstas izturības naglas ar plašu pielietojuma spektru stiprināšanai pie augstas izturības betona un tērauda.
X-C	Naglas ar dažādu pielietojuma profilu daudzveidīgiem stiprinājumiem.
X-S	Standarta naglas efektīvai tērauda nostiprināšanai.
X-CT	Viegli izvelkamas veidņu naglas pagaidu konstrukcijām.
X-CR	Nerūsošās naglas mitruma un korozijas iedarbībai pakļautiem stiprinājumiem.
X-CP/X-CF	Speciāli elementi koka konstrukciju nostiprināšanai pie betona.
DS	Augstas izturības naglas ar vispārīgu pielietojumu stiprinājumiem pie betona un tērauda.
X-FS	Optimāli stiprinājuma elementi veidņu pozīcijas nofiksēšanai.
X-SW	Fleksibli rozetveida elementi izolējošas plēves nostiprināšanai pie betona un tērauda.
X-IE/XI-FV	Optimāli stiprinājuma elementi izolācijas materiālu nostiprināšanai pie betona, mūra apmetuma un tērauda.
R 23/R 36	Rozetes Hilti naglām: vienkāršai šuvju noblīvēšanas materiālu, plēves un koka detaļu nostiprināšanai pie betona un tērauda, izmantojot rozetveida elementu turētāju X-460 WH23/36.
X-HS/X-HS-W	Iekarināšanas sistēma ar vītņsavienojumu.
X-CC/X-CW	Stiprinājuma skava iekarinātiem stiprinājumiem ar stieplu trosēm.
X-(D)FB/X-EMTC	Metāla fiksācijas elementi elektroinstalāciju cauruļu un izolētu kanalizācijas, ūdens (karstā un aukstā) un apkures cauruļu nostiprināšanai.
X-EKB	Kabeļu skavas elektroinstalāciju nostiprināšanai pie griestiem un sienām.
X-ECH	Kabeļu turētāji daudzkāršu elektroinstalāciju nostiprināšanai pie griestiem un sienām.
X-ET	Stiprinājuma elements plastmasas (PVC) elektroinstalāciju kanāliem.
X-(E)M/W/6/8 ... P8, X-M/W10 ... P10	Vītņtapas pagaidu stiprinājumiem pie betona un tērauda.
X-DNH/DKH, X-M6/8H	Sertificēta sistēma betona stiprinājumiem ar iepriekšēju ieuršanu.

Lai saņemtu informāciju par citu aprīkojumu un stiprinājuma elementiem, vērsieties pie vietējā Hilti pārstāvja.

5. Tehniskie parametri

Iekārta DX 460

Svars	3,25 kg (7,16 mārc.), 3,51 kg (7,78 mārc.) – kopā ar magazīnu
Iekārtas garums	458 mm (18,03"), 475 mm (18,7") – kopā ar magazīnu
Naglu garums	Maks. 72 mm (2 ^{7/8} ")
Ieteicamais maksimālais iedzišanas ātrums	700/h
Kasetnes	6.8/11 M (27. izm., īsās) – zaļā, dzeltenā, sarkanā un melnā krāsā
Jaudas regulēšana	4 kasetnes spēka iestatījumi, grozāms regulators ar fiksāciju

Magazīna MX 72

Svars	0,653 kg (1,44 mārc.)
Naglu garums	Maks. 72 mm (2 ^{7/8} ")
Magazīnas ietilpība	Maks. 13 naglas

Rezervētas tiesības izdarīt tehniska rakstura izmaiņas.

lv

6. Eksploatācijas uzsākšana



6.1 Iekārtas pārbaude

- Pārliedzinieties, ka iekārtā neatrodas kasetnes lente. Ja kasetnes lente atrodas iekārtā, ar roku virzienā uz augšu izvelciet to no iekārtas.
- Regulāri pārliedzinieties, vai neviena iekārtas ārējā daļa nav bojāta un visi vadības elementi funkcionē nevainojami. Nelietojiet iekārtu, ja ir bojātas tās daļas vai traucētas vadības elementu funkcijas. Uzdodiet veikt iekārtas remontu autorizētam Hilti servisam.
- Jāveic bufera un virzuļa nodiluma pārbaude (skat. 8. nodaļu "Apkope un uzturēšana")

6.2 Pareiza tapu vadotnes, virzuļa un stiprinājuma elementu kombinācijas izvēle

Ja netiek izmantota pareiza kombinācija, pastāv savainošanās risks. Bez tam ir iespējami iekārtas bojājumi vai stiprinājuma kvalitātes pasliktināšanās (skat. pārskatu instrukcijas pēdējā lapā).

6.3 Pāreja no atsevišķu elementu iedzišanas iekārtas uz magazīnas iekārtu (tapu vadotnes nomaiņa)

1. Pārliedzinieties, ka iekārtā neatrodas kasetnes lente vai stiprinājuma elementi. Ja kasetnes lente vai stiprinājuma elementi atrodas iekārtā, ar roku virzienā uz augšu izvelciet kasetnes lenti no iekārtas un izņemiet stiprinājuma elementus no tapu vadotnes/magazīnas.
2. Nospiediet tapu vadotnes sānos novietoto atbloķētāju.
3. Noskrūvējiet tapu vadotni.
4. Pārbaudiet bufera un virzuļa nodilumu (skat. nodaļu "Apkope un uzturēšana").
5. Līdz galam iebīdīet virzuli iekārtā.
6. Uzspiediet buferi uz magazīnas, līdz tas nofiksējas.
7. Stingri uzspiediet magazīnu uz virzuļa atvilkšanas vadotnes.
8. Uzskrūvējiet magazīnu uz iekārtas, līdz tā nofiksējas.

7. Lietošana



 	UZMANĪBU!
	<ul style="list-style-type: none"> ■ Naglu iedzišanas laikā var atšķelties materiāla šķembas vai ar centrālās spēku tikt izsviestas kasetnes magazīnas daļas. ■ Materiāla šķembas var traumēt ķermeni un acis. ■ Jāvalkā aizsargbrilles un ķivere (gan iekārtas lietotājam, gan citām personām, kas atrodas darba vietas tuvumā).

	UZMANĪBU!
	<ul style="list-style-type: none"> ■ Naglu un tapu iedzišanas procesu aktivē eksplozīva kasetnes aizdedze. ■ Pārāk skaļš troksnis var izraisīt dzirdes bojājumus. ■ Jālieto dzirdes aizsardzības aprīkojums (gan iekārtas lietotājam, gan citām personām, kas atrodas darba vietas tuvumā).

 	BRĪDINĀJUMS
	<ul style="list-style-type: none"> ■ Ja iekārtu stingri piespiež ķermenim (piemēram, rokai), var notikt iekārtas gatavības stāvokļa aktivēšana. ■ Gatavības stāvoklis nozīmē iespēju iedzīt stiprinājuma elementus arī ķermenī. ■ Nekādā gadījumā nespiediet iekārtu pret ķermeņa daļām.

 	BRĪDINĀJUMS
	<ul style="list-style-type: none"> ■ Ja magazīnu, tapu vadotni vai stiprinājuma elementu paveik atpakaļ ar roku, iekārta noteiktos apstākļos var būt gatava stiprinājuma elementa iedzišanai. ■ Gatavības stāvoklis nozīmē iespēju iedzīt stiprinājuma elementus arī ķermenī. ■ Nekādā gadījumā neatvelciet magazīnu, tapu vadotni vai stiprinājuma elementu atpakaļ ar roku.

Norādījumi optimālai stiprinājuma kvalitātes nodrošināšanai NORĀDIJUMS

Vienmēr ievērojiet lietošanas instrukcijas.

Lai iepazītos ar detalizētu informāciju, lūdzu, pieprasiet Hilti reģionālā pārstāvēniecībā "Nostiprināšanas tehnikas rokasgrāmatu".

Minimālais atstatums Stiprināšana pie tērauda

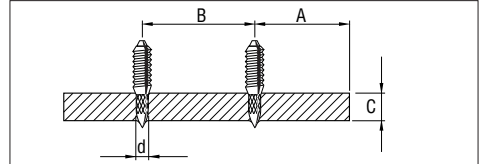

Tērauds:

A = min. malu atstatums = 15 mm ($\frac{3}{8}$ ")

B = min. asu atstatums = 20 mm ($\frac{1}{2}$ ")

C = min. pamatvirsmas biezums = 4 mm ($\frac{3}{16}$ ")

Nostiprināšana pie betona

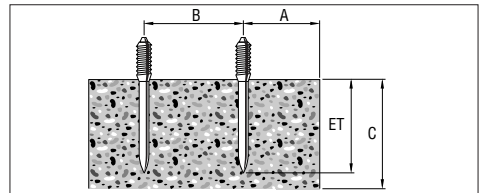

Betons:

A = min. malu atstatums = 70 mm ($2\frac{7}{8}$ ")

B = min. asu atstatums = 80 mm ($3\frac{1}{8}$ ")

C = min. pamatvirsmas biezums = 100 mm (4")

Iedzišanas dziļums

(Piemērus un specifisko informāciju skat. Hilti "Stiprināšanas tehnikas rokasgrāmatā")

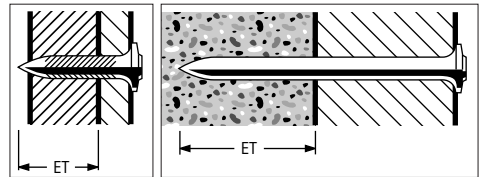

Naglu garums nostiprināšanai tēraudā:

Naglu garums nostiprināšanai betonā:

iedzīšanas dziļums (ET): 22 mm , maks. 27, ($\frac{1}{2}$ " , maks. 1")

12 ± 2 mm ($\frac{1}{2}$ " ± $\frac{1}{16}$ ")

X-IE elementi (betons, tērauds, citas piemērotas virsmas – skat. 5.3. punktu)

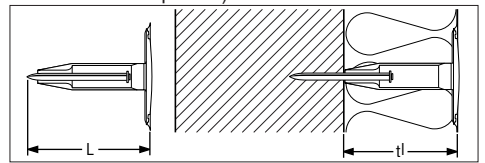

Elementu garums (L) visām pamatvirsmām atbilst izolācijas materiāla biezumam (tl)

7.1 Atsevišķu elementu iedzišanas iekārtas uzlāde

1. No priekšpuses iebīdiēt naglu iekārtā, līdz naglas galviņa tajā nofiksējas.
2. No apakšas iebīdiēt kasetnes lenti ar šauro galu pa priekšu rokturī, līdz kasetnes lente pilnībā atrodas tajā. Ja Jūs vēlaties lietot aizsāktu kasetnes lenti, ar roku pavelciet to uz augšu ārā no iekārtas līdz neizlietotai pozīcijai. (Palīgīdzeklis: apakšējais numurs kasetnes lentes aizmugurē vienmēr atbilst pozīcijai, kas patlaban atrodas kasetnes ligzdā.)

7.2 Jaudas iestatīšana

Izvēlieties kasetnes spēku un jaudas iestatījumu atbilstīgi veicamajiem darbiem. Ja piemērotākais iestatījums nav zināms, vienmēr sāciet ar minimālo jaudu.

1. Nospiediet bloķēšanas taustiņu.
2. Pagrieziet jaudas regulatoru pozīcijā 1.
3. Ievietojiet vienu naglu.
4. Ja nagla netiek iedzīta pietiekami dziļi: Palieliniet jaudu ar grozāmā jaudas regulatora palīdzību. Ja nepieciešams, lietojiet spēcīgāku kasetni.

7.3 Atsevišķu elementu iedzišana

1. Taisnā leņķī piespiediet iekārtu darba virsmai.
2. Nospiežot mēlīti, aktivējiet iedzišanu.

NORĀDĪJUMS

- Nemēģiniet iedzīt naglas esošās atverēs, izņemot gadījumus, kad to iesaka Hilti, piemēram, ar DX Kwik.
- Nemēģiniet naglu iedzīt atkārtoti.
- Nepārsniedziet maksimālo iedzišanas ātrumu.

7.4 Atsevišķu elementu iedzišanas iekārtas izlāde

Pārliicinieties, ka iekārtā neatrodas kasetnes lente vai stiprinājuma elementi. Ja kasetnes lente vai stiprinājuma elementi atrodas iekārtā, ar roku virzienā uz augšu izvelciet kasetnes lenti no iekārtas un izņemiet stiprinājuma elementus no tapu vadotnes.

7.5 Magazīnas iekārtas uzlāde

1. Nospiežot aizmugurē esošo taustiņu, atbloķējiet magazīnas vāciņu.
2. Līdz galam pavelciet magazīnas vāciņu uz leju.
3. Ievietojiet magazīnā jaunu naglu lenti.
4. Pabīdiēt magazīnas vāciņu uz augšu, līdz tas nofiksējas.
5. No apakšas iebīdiēt kasetnes lenti ar šauro galu pa priekšu rokturī, līdz kasetnes lente pilnībā atrodas tajā. Ja Jūs vēlaties lietot aizsāktu kasetnes lenti, ar roku pavelciet to uz augšu ārā no iekārtas līdz neizlietotai pozīcijai.

Kad indikācija daļēji vai pilnībā ir kļuvusi sarkana, magazīnā ir palikušas 3 vai mazāk naglas un var ievietot lenti ar 10 naglām.

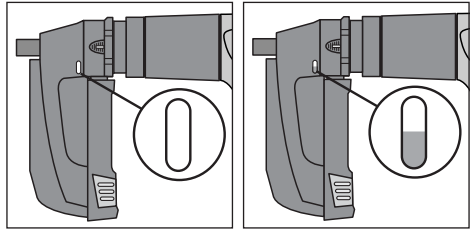

Magazīnā ir palikušas vairāk nekā 3 naglas.

Magazīnā atrodas 3 vai mazāk naglas un var ievietot lenti ar 10 naglām.

NORĀDĪJUMS

- Magazīnā drīkst atrasties tikai vienāda garuma naglas.

7.6 Iedzišana ar magazīnas iekārtu

1. Taisnā leņķī piespiediet iekārtu darba virsmai.
2. Nospiežot mēlīti, aktivējiet iedzišanu.

NORĀDĪJUMS

- Nemēģiniet iedzīt naglas esošās atverēs, izņemot gadījumus, kad to iesaka Hilti, piemēram, ar DX Kwik.
- Nemēģiniet naglu iedzīt atkārtoti.
- Nepārsniedziet maksimālo iedzišanas ātrumu.

7.7 Magazīnas iekārtas izlāde

1. Pārliicinieties, ka iekārtā neatrodas kasetnes lente. Ja kasetnes lente atrodas iekārtā, ar roku virzienā uz augšu izvelciet to no iekārtas.
2. Nospiežot aizmugurē esošo taustiņu, atbloķējiet magazīnas vāciņu.
3. Līdz galam pavelciet magazīnas vāciņu uz leju.
4. Pārliicinieties, ka magazīnā nav palikusi naglu lente.
5. Pabīdiēt magazīnas vāciņu uz augšu, līdz tas nofiksējas.

7.8

No apakšas iebīdiēt kasetnes lenti ar šauro galu pa priekšu rokturī, līdz kasetnes lente pilnībā atrodas tajā. Ja Jūs vēlaties lietot aizsāktu kasetnes lenti, ar roku pavelciet to uz augšu ārā no iekārtas līdz neizlietotai pozīcijai. (Palīgīdzeklis: apakšējais numurs kasetnes lentes aizmugurē vienmēr atbilst pozīcijai, kas patlaban atrodas kasetnes ligzdā.)

7.9

XI-E Elements līdz galam jāuzsprauž uz vadotnes caurules DX 460 IE.

7.10

Taisnā leņķī piespiediet iekārtu pie izolācijas materiāla tā, lai XI-E elements izspiestos cauri izolācijas materiālam un tas piekļautos virsmai.

7.11

Nospiežot mēlīti, aktivējiet iedzišanu.

7.12

Taisnā leņķī izvelciet iekārtu no X-IE elementa.

8. Apkope un uzturēšana

Sakarā ar iekārtas konstrukciju regulāras lietošanas rezultātā funkcionāli svarīgas detaļas ar laiku kļūst netīras un nodilst. Tādēļ obligāts priekšnoteikums ilgstošai un drošai iekārtas darbībai ir regulāri inspicēšanas un apkopes pasākumi. Mēs iesakām intensīvas lietošanas gadījumā veikt iekārtas tīrīšanu un virzuļa un bufera pārbaudi katru nedēļu, taču ne retāk kā ik pēc 10.000 elementu iedzišanas!

8.1 Iekārtas apkope

Iekārtas korpusi ir ražots no triecienizturīgas plastmasas. Tā roktura daļas ir izgatavotas no elastomēru materiāla. Nekad nedarbiniet iekārtu, ja ir aizsegta tās ventilācijas atveres! Nepieļaujiet svešķermeņu iekļūšanu iekārtas iekšienē. Iekārtas ārējās virsmas jātīra ar viegli samitrinātu drāniņu. Nelietojiet tīrīšanai smidzināšanas ierīces vai tvaika strūkļas tīrītājus!

8.2 Tehniskā stāvokļa uzturēšana

Regulāri pārliecinieties, ka neviena iekārtas ārējā daļa nav bojāta un visi vadības elementi ir nevainojamā tehniskā stāvoklī. Nedarbiniet iekārtu, ja ir bojātas tās daļas vai traucētas vadības elementu funkcijas. Ja nepieciešams, nogādājiet iekārtu Hilti servisa centrā.

	UZMANĪBU!
	<ul style="list-style-type: none"> ■ Darba laikā iekārta var sakarst. ■ Jūs varat apdedzināt rokas. ■ Neuzsāciet iekārtas demontāžu, kamēr tā ir karsta. Vispirms ļaujiet iekārtai atdzist.

Iekārtai nepieciešama apkope, ja:

1. rodas kasetnes aizdedzes traucējumi vai
2. jaudas svārstības, vai arī
3. mazinās lietošanas komforts:
 - palielinās nepieciešamais piespiešanas spēks;
 - palielinās mēlītes pretestība;
 - ir apgrūtināta jaudas regulēšana;
 - ir apgrūtināta kasetnes lentes izņemšana.

UZMANĪBU! Tīrīšanas laikā:

- Nekādā gadījumā nelietojiet iekārtas komponentu

apkopei/ļošanai smērvielas. Pretējā gadījumā iespējami iekārtas funkciju traucējumi. Izmantojiet tikai Hilti aerosolu un līdzvērtīgas kvalitātes produktus.

- DX iekārtās uzkrājušies putekļi satur vielas, kas var būt kaitīgas Jūsu veselībai.
- Tīrīšanas laikā centieties neieelpot putekļus/netīrumus.
- Nepieļaujiet, lai putekļi/netīrumi nonāk saskarē ar pārtikas produktiem.
- Pēc iekārtas tīrīšanas obligāti nomazgājiet rokas.

8.3 Iekārtas demontāža

1. Pārliecinieties, ka iekārtā neatrodas kasetnes lente vai nagla. Ja kasetnes lente vai nagla atrodas iekārtā, ar roku virzienā uz augšu izvelciet kasetnes lenti no iekārtas un izņemiet naglu no tapu vadotnes.
2. Nospiediet tapu vadotnes sānos novietoto atbloķētāju.
3. Noskrūvējiet tapu vadotni vai magazīnu.
4. Ņemiet buferi, nolokot to no tapu vadotnes vai magazīnas.
5. Izņemiet virzuli.

8.4 Bufera un virzuļa nodiluma pārbaude

Buferis jānomaina, ja:

- metāla gredzens atdalās vai ir salauzts;
- buferis vairs nenotur tapu vadotni;
- atsevišķās vietās zem metāla gredzena konstatējams izteikts gumijas nodilums.

Virzulis jānomaina, ja:

- tas ir salauzts;
- tas ir ļoti nolietojiet (piemēram, radušies 90° segmentu izlūzumi);
- virzuļa gredzens ir saplaisājuši vai trūkst;
- virzulis ir saliecies (lai pārbaudītu, paripiniet to pa gludu virsmu).

NORĀDĪJUMS

- Nelietojiet nodilušus virzuļus un neveiciet ar virzuliem nekādas manipulācijas.

8.5 Tapu vadotnes nodiluma pārbaude

Tapu vadotnei X-460-FIE-L ir jānomaina vadotnes caurule, ja caurule ir bojāta (piemēram, saliekta, izstiepta platumā vai saplaisājus).

Tapu vadotnes caurules nomaiņa jāveic šādi (skat. 6.3. un 8.5. punktu):

1. Pārliecinieties, ka iekārtā neatrodas kasetnes lente vai stiprinājuma elementi. Ja kasetnes lente vai stiprinājuma elementi atrodas iekārtā, ar roku virzienā uz augšu izvelciet kasetnes lenti no iekārtas un izņemiet stiprinājuma elementus no tapu vadotnes.
2. Nospiediet tapu vadotnes sānos novietoto atbloķētāju.
3. Noskrūvējiet tapu vadotni.
4. Pārbaudiet bufera un virzuļa nodilumu (skat. nodaļu "Apkope un uzturēšana").
5. Pavelciet kustīgo gredzenu uz aizmuguri un noskrūvējiet uzmavas uzgriezni.

6. Nomainiet tapu vadotnes cauruli.
7. Paveiciet kustīgo gredzenu uz aizmuguri un uzskrūvējiet uz malas uzgriezni.
8. Līdz galam iebīdīet virzuli iekārtā.
9. Uzbidiet buferi uz tapu vadotnes, līdz tas nofiksējas.
10. Stingri uzspiediet tapu vadotni uz virzuļa atvilkšanas vadotnes.
11. Uzskrūvējiet tapu vadotni uz iekārtas, līdz tā nofiksējas.

8.6 Virzuļa gredzenu tīrīšana

1. Ar plakano birsti notīriet virzuļa gredzenus, līdz tie spēj netraucēti kustēties.
2. Viegli apsmidziniet virzuļa gredzenus ar Hilti aerosolu.

8.7 Tapu vadotnes vai magazīnas vītņu tīrīšana

1. Notīriet vītņi ar plakano birsti.
2. Viegli apsmidziniet vītņi ar Hilti aerosolu.

8.8 Virzuļa atvilkšanas vadotnes demontāža

1. Nospiediet bloķētāju pie roktura stīpas.
2. Noskrūvējiet virzuļa atvilkšanas vadotni.

8.9 Virzuļa atvilkšanas vadotnes tīrīšana

1. Notīriet atsperi ar plakano birsti.
2. Notīriet priekšējo virsmu ar plakano birsti.
3. Iztīriet abas priekšējās atveres ar mazo, apaļo birsti.
4. Viegli apsmidziniet virzuļa atvilkšanas vadotni ar Hilti aerosolu.

8.10 Korpusa iekšpuses tīrīšana

1. Lietojiet korpusa iekšpuses tīrīšanai lielo, apaļo birsti.
2. Viegli apsmidziniet korpusa iekšējās virsmas ar Hilti aerosolu.

8.11 Kasetnes kanāla tīrīšana

Iztīriet labo un kreiso kasetnes lentes kanālu ar iekārtas komplektā iekļauto skrāpi. Lai veiktu kasetnes kanāla tīrīšanu, nedaudz jāpaceļ gumijas vāciņš.

8.12 Viegli apsmidziniet jaudas regulatoru ar Hilti aerosolu

8.13 Virzuļa atvilkšanas vadotnes montāža

1. Novietojiet virzuļa atvilkšanas vadotni tā, lai sakristu uz tās un uz iekārtas korpusa esošās bultiņas.
2. Līdz galam iebīdīet virzuļa atvilkšanas vadotni iekārtas korpusā.
3. Ieskrūvējiet virzuļa atvilkšanas vadotni iekārtā, līdz tā nofiksējas.

8.14 Iekārtas montāža

1. Līdz galam iebīdīet virzuli iekārtā.
2. Uzspiediet buferi uz tapu vadotnes vai magazīnas, līdz tas nofiksējas.
3. Stingri uzspiediet tapu vadotni vai magazīnu uz virzuļa atvilkšanas vadotnes.
4. Uzskrūvējiet tapu vadotni vai magazīnu uz iekārtas, līdz tā nofiksējas.

8.15 Pārbaude un apkopes un uzturēšanas darbi

Pēc apkopes un uzturēšanas darbiem ir jāpārbauda, vai ir pievienotas visas aizsargierīces un vai to darbība ir nevainojama.



NORĀDĪJUMS

● Lietojot citas smērvielas, nevis Hilti aerosolu, iespējams sabojāt gumijas daļas, jo īpaši buferi.

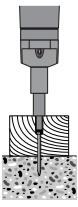
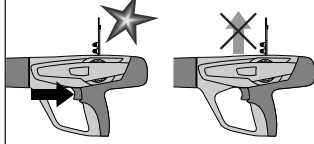
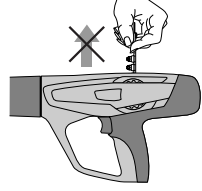
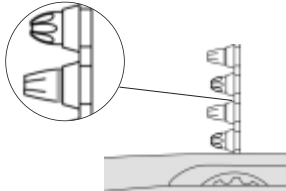
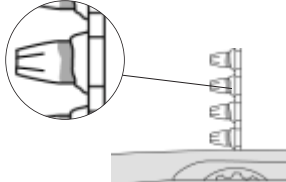

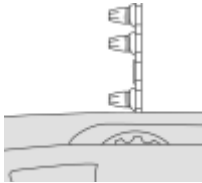
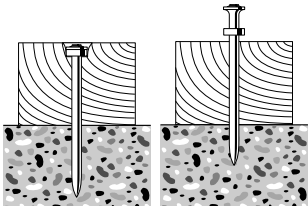
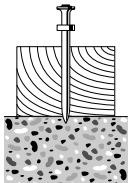
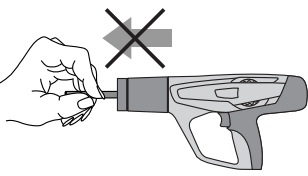

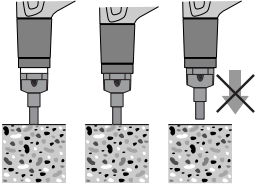
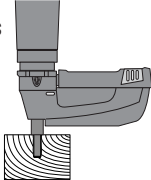
9. Traucējumu diagnostika

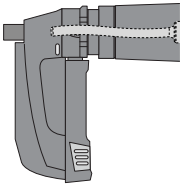
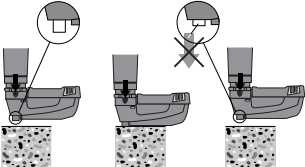
Problēma	Cēlonis	Iespējamais risinājums
Virzulis iestrēgst pamatvirsmā 	<ul style="list-style-type: none"> ■ Pārāk īss stiprinājuma elements ■ Elementam nav rozetes ■ Pārāk liela jauda 	<ul style="list-style-type: none"> ■ Jāizņem kasetnes lente un jāpabūda virzulis līdz galam uz aizmuguri (skat. 8.3.-8.14. punktu) ■ Jālieto garāks stiprinājuma elements ■ Stiprināšanai pie koka jālieto elements ar rozeti ■ Jāsamazina jauda: <ul style="list-style-type: none"> • ar jaudas regulatoru • izvēloties kasetni ar mazāku spēku
Kasetnes lente netiek pārvietota 	<ul style="list-style-type: none"> ■ Bojāta kasetnes lente ■ Izveidojušies piedegumi ■ Iekārta ir bojāta 	<ul style="list-style-type: none"> ■ Jānomaina kasetnes lente ■ Jāiztīra kasetnes lentes kanāls (skat. 8.11. punktu) <p>Ja problēma saglabājas: <ul style="list-style-type: none"> ■ jāvēršas Hilti servisā </p>
Nav iespējams izņemt kasetnes lenti 	<ul style="list-style-type: none"> ■ Iekārtas pārkaršana pārmērīga iedzišanas ātruma rezultātā ■ Iekārta ir bojāta <p>BRĪDINĀJUMS Nemēģiniet izvilkt kasetni no magazīnas aptveres vai iekārtas ar spēku.</p>	<ul style="list-style-type: none"> ■ Jāauj iekārtai atdzist! ■ Pēc tam uzmanīgi jāizvelk kasetnes lente no iekārtas <p>Ja tas nav iespējams: <ul style="list-style-type: none"> ■ jāvēršas Hilti servisā </p>
Neotiek kasetnes aizdedze 	<ul style="list-style-type: none"> ■ Nekvalitatīva kasetne ■ Iekārta ir netīra <p>BRĪDINĀJUMS Nemēģiniet izvilkt kasetni no magazīnas aptveres vai iekārtas ar spēku.</p>	<ul style="list-style-type: none"> ■ Kasetnes lente jāpavelk par vienu pozīciju uz priekšu ■ Ja šāda problēma gadās bieži, jāveic iekārtas tīrīšana (skat. 8.3.–8.14. punktu) <p>Ja problēma saglabājas: <ul style="list-style-type: none"> ■ jāvēršas Hilti servisā </p>
Kasetnes lente kūst 	<ul style="list-style-type: none"> ■ Pārāk ilga iekārtas piespiešana elementa iedzišanas laikā ■ Pārāk liels iedzišanas ātrums 	<ul style="list-style-type: none"> ■ Pirms iedzišanas aktivēšanas iekārta jāpiespiež īsāku laiku ■ Jāizņem kasetnes ■ Jāveic iekārtas demontāža (skat. 8.3. punktu), lai pārtrinātu iekārtas atdzišanu un pasargātu to no iespējamiem bojājumiem <p>Ja iekārtu demontēt nav iespējams: <ul style="list-style-type: none"> ■ jāvēršas Hilti servisā </p>

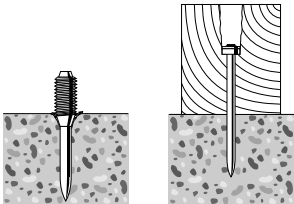
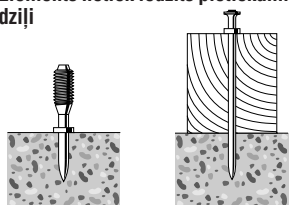
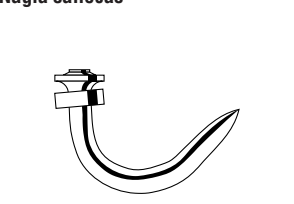
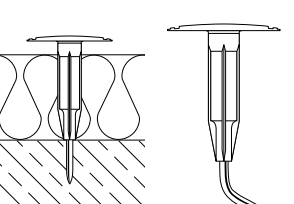
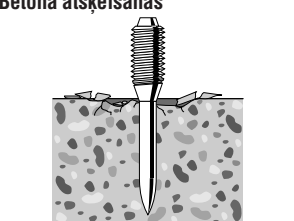
Problēma	Cēlonis	Iespējamais risinājums
<p>Kasetnes atdalās no lentes</p> 	<ul style="list-style-type: none"> ■ Pārāk liels iedzišanas ātrums <p>BRĪDINĀJUMS Nemēģiniet izvilkt kasetni no magazīnas aptveres vai iekārtas ar spēku.</p>	<ul style="list-style-type: none"> ■ Nekavējoties jāpārtrauc darbs ■ Jāizņem kasetnes lente ■ Jāļauj iekārtai atdzist ■ Jāveic iekārtas tīrīšana un jāizņem atdalījušās kasetnes daļas <p>Ja iekārtas demontāža nav iespējama: ■ jāvēršas Hilti servisā</p>
<p>Mazinās lietošanas komforts:</p> <ul style="list-style-type: none"> - palielinās nepieciešamais piespiešanas spēks - palielinās mēlītes pretestība - ir apgrūtināta jaudas regulēšana - ir apgrūtināta kasetnes lentes izņemšana 	<ul style="list-style-type: none"> ■ Izveidojušies piedegumi 	<ul style="list-style-type: none"> ■ Jāveic iekārtas tīrīšana (skat. 8.3.–8.14. punktu) ■ Jāpārlicinās, ka tiek lietotas pareizas kasetnes (skat. 1.2. punktu) un tās ir nevainojamā stāvoklī
<p>Atšķirīgs iedzišanas dziļums</p> 	<ul style="list-style-type: none"> ■ Nepareizs virzuļa novietojums ■ Iekārta ir netīra 	<ul style="list-style-type: none"> ■ jāizņem kasetnes lente un jāveic iekārtas tīrīšana (skat. 8.3.-8.14. punktu). ■ Jāpārbauda un nepieciešamības gadījumā jānomaina virzulis un buferis (skat. 8.4. punktu) <p>Ja problēma saglabājas: ■ jāvēršas Hilti servisā</p>
<p>Nepareiza aizdedze: elements tiek iedzīts pamatvirsmā tikai daļēji</p> 	<ul style="list-style-type: none"> ■ Nepareizs virzuļa novietojums ■ Nekvalitatīvas kasetnes 	<ul style="list-style-type: none"> ■ Jāizņem kasetnes lente un jāveic iekārtas tīrīšana (skat. 8.3.-8.14. punktu). ■ Jāpārlicinās, ka tiek lietotas pareizas kasetnes (skat. 1.2. punktu) un tās ir nevainojamā stāvoklī <p>Ja problēma saglabājas: ■ jāvēršas Hilti servisā.</p>
<p>Virzulis iekeras virzuļa atvilkšanas vadotnē</p> 	<ul style="list-style-type: none"> ■ Virzulis ir bojāts ■ Virzuļa atvilkšanas vadotnē ir bufera noberzumi ■ Buferis ir bojāts ■ Piedeguši netīrumi 	<ul style="list-style-type: none"> ■ Jāizņem kasetnes lente un jāveic iekārtas tīrīšana (skat. 8.3.-8.14. punktu). ■ Jāpārbauda un nepieciešamības gadījumā jānomaina virzulis un buferis (skat. 8.4. punktu) <p>Ja problēma saglabājas: ■ jāvēršas Hilti servisā</p>

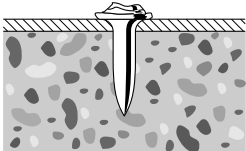
Problēma	Cēlonis	Iespējamais risinājums
<p>Virzuļa atvilkšanas vadotne ir iestrēgusi</p> 	<ul style="list-style-type: none"> ■ Izveidojušies piedegumi 	<ul style="list-style-type: none"> ■ Virzuļa atvilkšanas vadotnes priekšējā daļa jāizvelk no iekārtas ■ Jāpārlicinās, ka tiek lietotas pareizas kasetnes (skat. 1.2. punktu) un tās ir nevainojamā stāvoklī ■ Jāveic iekārtas tīrīšana (skat. 8.3.-8.14. punktu) <p>Ja problēma saglabājas: ■ jāvērsas Hilti servisā</p>
<p>Iedzišanas kustība bez elementa: iekārta ir aktivēta, bet stiprinājuma elements nav iedzīts</p> 	<ul style="list-style-type: none"> ■ Nepareizs virzuļa novietojums 	<ul style="list-style-type: none"> ■ Jāizņem kasetnes lente un jāveic iekārtas tīrīšana (skat. 8.3.-8.14. punktu). ■ Jāpārlicinās, ka tiek lietotas pareizas kasetnes (skat. 1.2. punktu) un tās ir nevainojamā stāvoklī <p>Ja problēma saglabājas: ■ jāvērsas Hilti servisā</p>
<p>Nav iespējams aktivēt iedzišanu</p> 	<ul style="list-style-type: none"> ■ Iekārta nav kārtīgi piespiesta ■ Drošības mehānisms bloķē iedzišanu, jo: <ul style="list-style-type: none"> – nav uzlādēta magazīna – magazīnā atrodas plastmasas atliekas – virzulis ir novietots nepareizi – naglas magazīnā nav novietotas pareizi 	<ul style="list-style-type: none"> ■ Iekārta jāpiespiež pilnībā ■ Jāuzlādē magazīna ■ Jāatver magazīna un jāizņem naglu lente un plastmasas atliekas ■ Jāveic iekārtas tīrīšana (skat. 8.3.-8.14. punktu) <p>Ja problēma saglabājas: ■ jāvērsas Hilti servisā</p>
<p>Virzulis iekeras tapu vadotnē</p> 	<ul style="list-style-type: none"> ■ Bojāts virzulis un/vai buferis ■ Magazīnā atrodas plastmasas atliekas ■ Pārmērīga enerģija, nostiprinot pie tērauda ■ Iedzišana ar lielu enerģiju bez elementa 	<ul style="list-style-type: none"> ■ Jānoskrūvē magazīna ■ Jāpārbauda un nepieciešamības gadījumā jānomaina virzulis un buferis (skat. 8.4. punktu) ■ Jāatver magazīna un jāizņem naglu lente un plastmasas atliekas ■ Jāsamazina enerģija ■ Jāizvairās no iedzišanas aktivēšanas bez elementa
<p>Iestrēgst magazīna tapu vadotnē</p> 	<ul style="list-style-type: none"> ■ Magazīna ir bojāta 	<ul style="list-style-type: none"> ■ Jānomaina magazīna

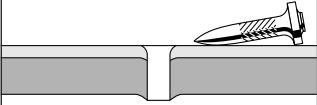
Problēma	Cēlonis	Iespējamais risinājums
<p>Elements tiek iedzīts pārāk dziļi</p> 	<ul style="list-style-type: none"> ■ Pārāk īss stiprinājuma elements ■ Pārāk liela jauda 	<ul style="list-style-type: none"> ■ Jālieto garāks stiprinājuma elements ■ Jāsamazina jauda (ar jaudas regulatoru) ■ Jālieto mazāk spēcīga kasetne
<p>Elements netiek iedzīts pietiekami dziļi</p> 	<ul style="list-style-type: none"> ■ Pārāk garš stiprinājuma elements ■ Pārāk maza jauda 	<ul style="list-style-type: none"> ■ Jālieto īsāks stiprinājuma elements ■ Jāpalielina jauda (ar jaudas regulatoru) ■ Jālieto spēcīgāka kasetne
<p>Nagla saliecas</p> 	<ul style="list-style-type: none"> ■ Betonam ir cieti un/vai liela izmēra piemaisījumi ■ Tuvu betona virsmai atrodas armatūra ■ Cieta virsma (tērauds) 	<ul style="list-style-type: none"> ■ Jālieto īsākas naglas ■ Jālieto naglas ar plašāku izmantošanas diapazonu ■ Jālieto DX-Kwik (ar iepriekšēju ieurbšanu) ■ Jānomaina pret atsevišķiem elementiem
	<ul style="list-style-type: none"> ■ Nepareizs elements ■ Nepareizs enerģijas iestatījums ■ Betonam ir cieti un/vai liela izmēra piemaisījumi ■ Tuvu betona virsmai atrodas armatūra ■ Cieta virsma 	<ul style="list-style-type: none"> ■ Elementa garums jāpieskaņo izolācijas materiālam ■ Jāmaina enerģijas iestatījums ■ Jālieto spēcīgāka kasetne
<p>Betona atšķelšanās</p> 	<ul style="list-style-type: none"> ■ Augstas izturības betons ■ Betonam ir cieti un/vai liela izmēra piemaisījumi ■ Vecs betons 	<ul style="list-style-type: none"> ■ Tapu lietošana: betona uzgalis: X-SS... ■ Naglu lietošana: jālieto īsākas naglas jālieto DX-Kwik (ar iepriekšēju ieurbšanu)

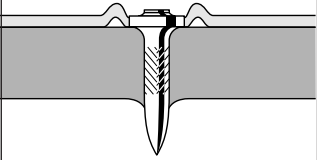
Problēma	Cēlonis	Iespējamais risinājums
<p>Bojāta naglas galviņa</p> 	<ul style="list-style-type: none"> ■ Pārāk liela jauda ■ Nepareizs virzulis ■ Virzulis ir bojāts 	<ul style="list-style-type: none"> ■ Jāsamazina jauda ■ Jālieto mazāk spēcīga kasetne ■ Jāpārbauda naglu un virzuļa kombinācija ■ Jānomaina virzulis
<p>Nagla netiek pietiekami dziļi iedzīta virsmā</p> 	<ul style="list-style-type: none"> ■ Pārāk maza jauda ■ Pārsniegts lietošanas diapazons (oti cieta pamatvirsmā) ■ Nepiemērota sistēma 	<ul style="list-style-type: none"> ■ Jāpalielina jauda vai jālieto spēcīgāka kasetne ■ Jālieto izturīgākas naglas ■ Jānomaina pret atsevišķiem elementiem ■ Jālieto spēcīgāka sistēma, piemēram, DX 76 PTR
<p>Nagla neturas materiālā</p> 	<ul style="list-style-type: none"> ■ Plāna tērauda pamatvirsmā (4–5 mm) 	<ul style="list-style-type: none"> ■ Jāmaina jaudas iestatījums vai kasetne ■ Jālieto plāniem tērauda materiāliem paredzētas naglas, piemēram, X-EDNK 20 P8TH
<p>Naglas salūšana</p> 	<ul style="list-style-type: none"> ■ Pārāk maza jauda ■ Pārsniegts lietošanas diapazons (oti cieta pamatvirsmā) 	<ul style="list-style-type: none"> ■ Jāpalielina jauda vai jālieto spēcīgāka kasetne ■ Jālieto īsākas naglas ■ Jālieto izturīgākas naglas
<p>Naglas galviņa caurdur nostiprināto materiālu (skārdū)</p> 	<ul style="list-style-type: none"> ■ Pārāk liela jauda 	<ul style="list-style-type: none"> ■ Jāsamazina jauda ■ Jālieto mazāk spēcīga kasetne ■ Jālieto naglas ar "cepurītēm" ■ Jālieto naglas ar rozetēm

Problēma	Cēlonis	Iespējamais risinājums
Bojāta naglas galviņa 	<ul style="list-style-type: none"> ■ Pārāk liela jauda ■ Nepareizs virzulis ■ Virzulis ir bojāts 	<ul style="list-style-type: none"> ■ Jāsamazina jauda ■ Jālieto mazāk spēcīga kasetne ■ Jāpārbauda naglu un virzuļa kombinācija ■ Jānomaina virzulis

iv 10. Utilizācija

Hilti iekārtu izgatavošanā tiek izmantoti galvenokārt otrreiz pārstrādājami materiāli. Priekšnosacījums otrreizējai pārstrādei ir atbilstoša materiālu šķirošana. Daudzās valstīs Hilti ir ieviesis sistēmu, kas ļauj patērētājiem nodot nokalpojušās iekārtas otrreizējai pārstrādei. Sīkāku informāciju varat saņemt Hilti servisā vai pie Jūsu konsultanta. Ja vēlaties paši nodot iekārtu sašķirotu materiālu savākšanas punktā, izjauciet iekārtu tiktāl, cik tas ir iespējams bez speciālu instrumentu palīdzības.

Atsevišķās daļas sadaliet šādi:

Detaja/mezgli	Galvenais materiāls	Utilizācija
Transportēšanas koferis	Plastmasa	Plastmasas otrreizējā pārstrāde
Ārējais korpuss	Plastmasa/elastomēri	Plastmasas otrreizējā pārstrāde
Skrūves, sīkās detaļas	Tērauds	Metāllūžņi
Izlietotās kasetnes	Tērauds/plastmasa	Saskaņā ar normatīvu prasībām

11. Ražotāja garantija DX iekārtām

Hilti garantē, ka piegādātajai iekārtai nav ar materiāliem vai ražošanas procesu saistītu defektu. Šī garantija ir spēkā ar nosacījumu, ka iekārta tiek pareizi lietota, kopta un tīrta saskaņā ar Hilti lietošanas instrukcijas noteikumiem un ka tiek ievērota tehniskā vienotība, respektīvi, kombinācijā ar iekārtu lietoti tikai oriģinālie Hilti patēriņa materiāli, piederumi un rezerves daļas vai citi, kvalitātes ziņā līdzvērtīgi produkti.

Garantija ietver bezmaksas remontu un bojāto daļu nomaiņu visā iekārtas kalpošanas laikā. Uz daļām, kas ir pakļautas normālam nodilšanas procesam, garantijā neattiecas.

Papildu prasības ir izslēgtas, ja vien valstu obligāta-

jos noteikumos nav aizliegta papildprasību izslēgšanas prakse. Īpaši Hilti neuzņemas nekādu atbildību par tiešiem vai netiešiem bojājumiem, zaudējumiem vai izmaksām, kas radušās sakarā ar iekārtas lietošanu vai lietošanas neiespējamību kādam konkrētam nolūkam. Netieši norādītas garantijas par iekārtas piemērotību specifiskiem mērķiem ir izslēgtas.

Lai veiktu detaļu nomaiņu vai labošanu, iekārta vai tās daļa uzreiz pēc defekta konstatēšanas jānosūta vietējam Hilti tirdzniecības pārstāvim.

Šī garantija ietver visas Hilti garantijas saistības un aizstāj visus iepriekšējos vai vienlaikus izteiktos komentārus, kā arī mutiskās un rakstiskās vienošanās par garantiju.

12. EK atbilstības deklarācija (oriģināls)

Apzīmējums:	Montāžas iekārta
Tips:	DX 460
Konstruēšanas gads:	2001

Mēs uz savu atbildību deklarējam, ka šis produkts atbilst šādām direktīvām un normām:2006/42/EG, 2011/65/EU.

**Hilti Corporation, Feldkircherstrasse 100,
FL-9494 Schaan**



Norbert Wohlwend

Head of Quality & Processes Management
BU Direct Fastening
08/2012

Tassilo Deinzer

Head BU Measuring Systems
BU Measuring Systems
08/2012

Technische Dokumentation bei:

Hilti Entwicklungsgesellschaft mbH
Zulassung Elektrowerkzeuge
Hiltistrasse 6
86916 Kaufering
Deutschland

iv

13. CIP marķējums

C.I.P. dalībvalstīs ārpus ES un EBTA teritorijas ir spēkā šādi nosacījumi:

Hilti DX 460 konstrukcija ir sertificēta un pārbaudīta kā sistēma. Līdz ar to iekārta ir marķēta ar kvadrātiskas formas PTB sertifikācijas zīmi, un tai ir piešķirts reģistrēts sertifikācijas numurs S 812. Tādējādi Hilti garantē iekārtas atbilstību sertificētajam konstrukcijas paraugam.

Par nepieļaujamiem defektiem, kas tiek konstatēti lietošanas laikā, jāziņo sertifikācijas zīmi piešķirušajai institūcijai (PTB, Braunšveiga), kā arī Pastāvīgajai starptautiskajai komisijai C.I.P. (Ständige Internationale Kommission, Avenue de la Renaissance 30, B-1000 Brüssel, Belgien).

14. Lietotāja veselība un drošība

Informācija par troksni

Ar kasetni darbināma montāžas iekārta

Tīps:	DX 460
Modelis:	Sērija
Kalibrs:	6.8/11 melnā krāsā
Jaudas iestatījums:	2
Lietošana:	24 mm bieza koka nostiprināšana pie betona (C40) ar X-U 47P8

Deklarētās skaņas raksturlielumu mērījumu vērtības saskaņā ar Mašīnu direktīvu 2006/42/EK apvienojumā ar standartu E DIN EN 15895

Skaņas stipruma līmenis,:	$L_{WA, 1s}^1$	105 dB (A)
Skaņas spiediena emisijas līmenis darba vietā:	$L_{pA, 1s}^2$	101 dB (A)
Maksimālais trokšņa spiediena līmenis:	$L_{pC, peak}^3$	133 dB (C)

Ekspluatācijas un uzstādīšanas nosacījumi:

montāžas pistoles uzstādīšana un ekspluatācija atbilstīgi E DIN EN 15895-1 ierobežoti atstarojošā firmas Müller-BBM GmbH testēšanas telpā. Apkārtējās vides nosacījumi testēšanas telpā atbilst DIN EN ISO 3745.

Pārbaudes metode:

atbilstīgi E DIN EN 15895, DIN EN ISO 3745 un DIN EN ISO 11201, pielietojot aptverošu mērvirsmu virs atstarojošas plaknes akustiskā brīvajā laukā.

PIEZĪME Izmērītā trokšņa emisija un iespējamā šo mērījumu kļūda attiecas uz mērījumu laikā sagaidāmo skaņas raksturlielumu augšējām robežvērtībām.

Ja mainās darba apstākļi, emisijas rādītāji var atšķirties.

$^1 \pm 2 \text{ dB (A)} / ^2 \pm 2 \text{ dB (A)} / ^3 \pm 2 \text{ dB (C)}$

Vibrācija

Saskaņā ar 2006/42/EC norādāmās kopējās svārstības nepārsniedz $2,5 \text{ m/s}^2$.

Papildinformāciju par lietotāja veselību un drošību var atrast Hilti interneta vietnē www.hilti.com/hse



Hilti Corporation

LI-9494 Schaan

Tel.: +423 / 234 21 11

Fax: +423 / 234 29 65

www.hilti.com

Hilti = registered trademark of Hilti Corp., Schaan

W 2678 | 0613 | 10-Pos. 3 | 1

Printed in Germany © 2013

Right of technical and programme changes reserved S. E. & O.

371666 / A3



371666